

OPTIONAL

PIEDONE
Art. 449P



OPTIONAL

MOSAKIT
Art. 58



OPTIONAL

Art. VERTIGO
x Artt.
125P2-155P2

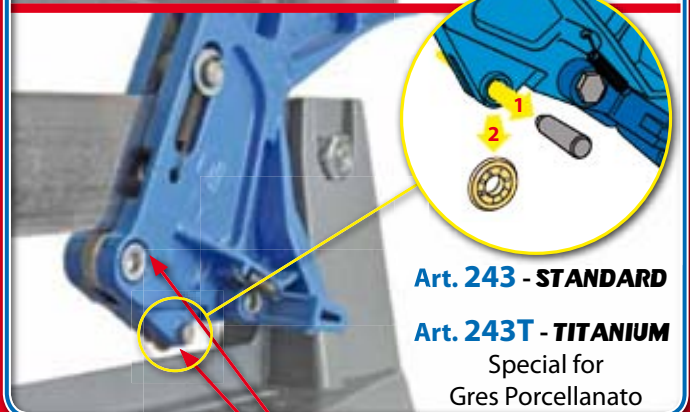
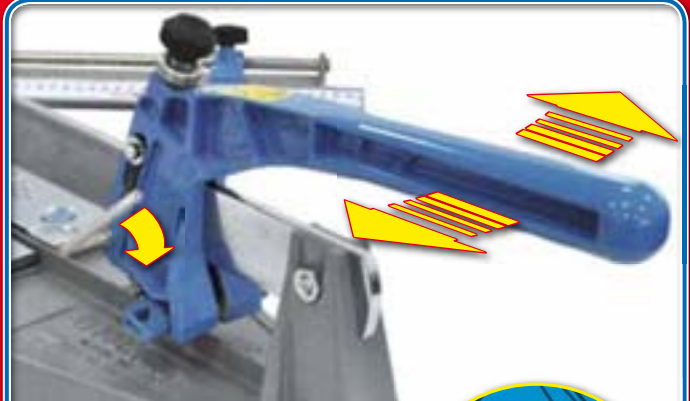

Art. 243 - STANDARD
Art. 243T - TITANIUM
Special for
Gres Porcellanato



MONTOLIT

Consiglia
Recommends

WD-40

GARANZIA - Tutte le tagliapiastrelle manuali **MONTOLIT** sono coperte da garanzia a vita (riconosciuta a giudizio esclusivo dell'Ufficio Tecnico della Brevetti **MONTOLIT** S.p.A.) su eventuali difetti di costruzione. Guasti derivanti da un uso non conforme o da normale usura sono esclusi dalla presente garanzia.

WARRANTY - All **MONTOLIT** manual tile-cutters are covered by lifetime warranty (recognisable exclusively by the **MONTOLIT** S.p.A. Patents Technical Office) on any manufacturing defects. Breakages resulting from non-conforming or abnormal use are excluded from cover by this warranty.

GARANTIE - Tous les coupe-carreaux manuels **MONTOLIT** sont couverts par une garantie à vie (reconnue par le service technique Brevetti **MONTOLIT** S.p.A.) contre les défauts de construction. Les problèmes dérivant d'une utilisation non conforme ou de l'usure normale sont exclus de la présente garantie.

GARANTIE - Alle Fliesenhandschneider **MONTOLIT** sind auf unbeschränkte Dauer gegen eventuelle Konstruktionsfehler garantiert (maßgebend ist diesbezüglich ausschließlich das Urteil des Technischen Büros der Firma Brevetti **MONTOLIT** S.p.A.). Beschädigungen infolge unsachgerechter Verwendung oder normalem Verschleiß werden nicht von dieser Garantie gedeckt.

GARANTI - Alle manuelle fliskuttere fra **MONTOLIT** har livstidsgaranti mot eventuelle konstruksjonsfeil (underlagt vurdering fra teknisk avdeling ved Brevetti **MONTOLIT** S.p.A.). Garantien gjelder ikke for skade som følge av ukorrekt bruk eller alminnelig slitasje.

GARANTIA - Todos os corta-ladrilhos manuais **MONTOLIT** estão cobertos por uma garantia vitalicia (reconhecida segundo o parecer exclusivo do Departamento Técnico da Brevetti **MONTOLIT** S.p.A.) no que diz respeito a possíveis defeitos de fabrico. Avarias derivadas de um uso incorrecto ou devido à um desgaste normal estão excluídas desta garantia.

GWARANCJA - Wszystkie **MONTOLIT** firmy dożywotnią gwarancją od wykrytych wad konstrukcyjnych (prawo do roszczeń musi być uznane przez Działu Technicznego firmy Brevetti **MONTOLIT** S.p.A.). Wady powstałe na skutek użytkowania sprzętu przez kupującego oraz wynikłe z codziennego zużycia nie są objęte gwarancją.

ГАРАНТИЯ - Все машины для резки черепицы имеют вечную гарантию на конструкторские дефекты (признаваемые исключительно Техническим Отделом компании Brevetti **MONTOLIT** S.p.A.). На поломки, вызванные неправильным использованием или естественным износом, данная гарантия не распространяется.

ZÁRUKA - Na všechny ruční řezačky dlaždic firmy **MONTOLIT** se vztahuje časově neomezená záruka (uznaná technickým úřadem firmy Brevetti **MONTOLIT** S.p.A.) platná pro konstrukční závady. Na závady vzniklé nevhodným používáním nebo normálním opotřebením se tato záruka nevztahuje.

ΕΓΓΥΗΣΗ - Όλοι οι χειροκίνητοι κόφτες πλακιδίων **MONTOLIT** καλύπτονται από εγγύηση επί ορού ζωής (που αναγνωρίζεται κατά την αποκλειστική κρίση του Τεχνικού Γραφείου της Brevetti **MONTOLIT** S.p.A.) από ενδεχόμενες αστοχίες κατασκευής. Βλάβες που οφείλονται σε ακατάλληλη χρήση ή σε φυσιολογική φθορά, δεν καλύπτονται από την παρούσα εγγύηση.

Brevetti MONTOLIT S.p.A.
Via Turconi, 25 - 21050 Cantello (VA) ITALY
www.montolit.com - e-mail: info@montolit.com

MONTOLIT BREVETTI MADE IN ITALY S.p.A.



INCISIONE A SPINTA
P
PUSH VERSION

MASTERPIUMA EVOLUTION 2
—★★★★— "Professional" Tile Cutter —

ART.	cm	cm	cm	cm	kg
44P2	44	31 x 31	0 ÷ 2,5	76x33x22	7,0
52P2	52	37 x 37	0 ÷ 2,5	84x33x22	7,4
63P2	63	45 x 45	0 ÷ 2,5	94x37x22	8,3
75P2	75	53 x 53	0 ÷ 2,5	108x37x22	9,2
93P2	93	66 x 66	0 ÷ 2,5	124x37x22	9,8
125P2	125	88 x 88	0 ÷ 2,5	171x38x24	28,5
155P2	155	109 x 109	0 ÷ 2,5	201x38x24	33,0

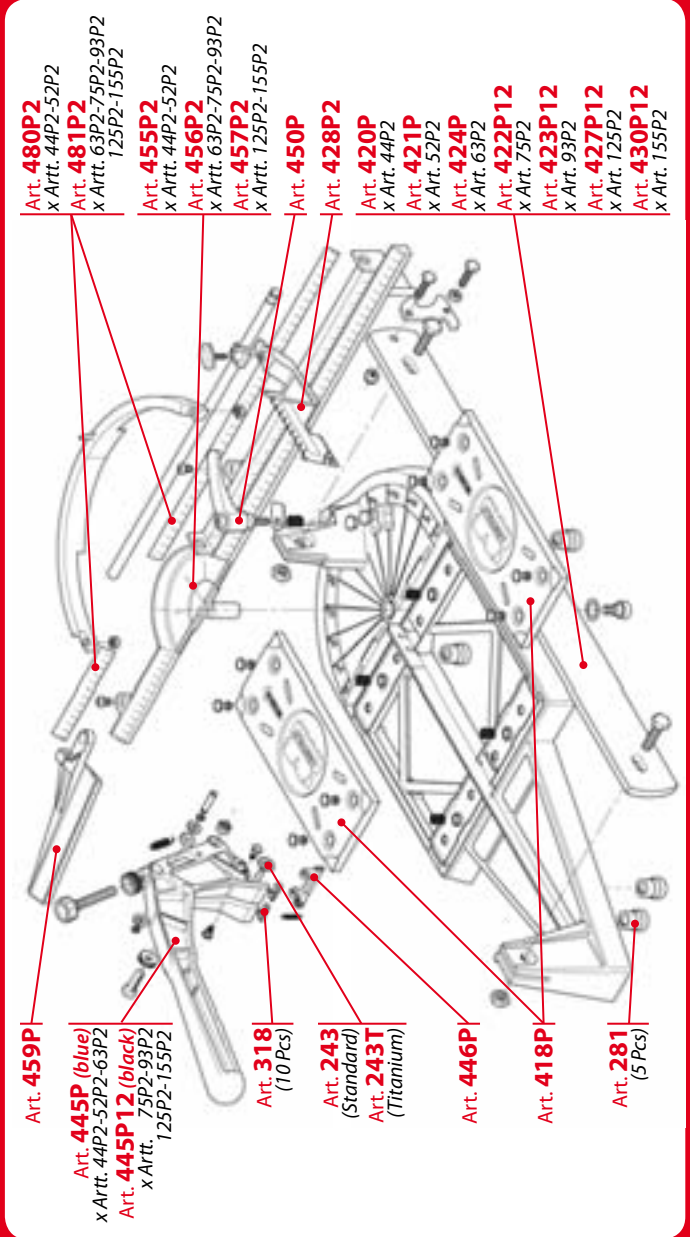

Art. 480P2 x Artt. 44P2-52P2
Art. 481P2 x Artt. 63P2-75P2-93P2-125P2-155P2
Art. 455P2 x Artt. 44P2-52P2
Art. 456P2 x Artt. 63P2-75P2-93P2
Art. 457P2 x Artt. 125P2-155P2
Art. 450P
Art. 428P2
Art. 420P x Artt. 44P2
Art. 421P x Artt. 52P
Art. 424P x Artt. 63P2
Art. 422P12 x Artt. 75P2
Art. 423P12 x Artt. 93P2
Art. 427P12 x Artt. 125P2
Art. 430P12 x Artt. 155P2
Art. 459P1
Art. 445P (blue) x Artt. 44P2-52P2-63P2
Art. 445P12 (black) x Artt. 75P2-93P2-125P2-155P2
Art. 318 (10 Pcs)
Art. 243 (Standard)
Art. 243T (Titanium)
Art. 446P
Art. 418P1
Art. 281 (5 Pcs)

-  Istruzioni d'uso
-  Usage instructions
-  Instructions d'usage
-  Bedienungsanleitung
-  Bruksanvisning
-  Instruções de uso
-  Instrukcja obsługi
-  Инструкция по использованию приспособления для резки керамических плиток
-  Návod k použití
-  Οδηγίες χρήσης

